



**ACORD DE COL-LABORACIÓ  
ENTRE ARQUIA BANCA S.A., I  
L'IL·LUSTRE COL·LEGI D'ADVOCATS DE TARRAGONA**

A Tarragona, a 5 de juliol de 2018

**REUNITS**

D'una part el Sr. Manel Albiac Cruixent amb NIF. 39.702.329-M, en qualitat de degà actuant en nom i representació de l'Il·lustre Col·legi d'Advocats de Tarragona amb CIF. Q-4363001-A, i domicili en C. Enric d'Ossó, núm. 1, 2n, 43005 Tarragona.

I d'una altra part, el Sr. Jordi Gumà Girona, amb N.I.F. 35.113.486F, actuant en nom i representació de Caja de Arquitectos, S. Coop. de Crédito (Arquia Banca), amb domicili social Calle Barquillo 6 de Madrid. Inscrit en el Registre Mercantil de Madrid, tom 36871, Foli 102, Full M-659820, Inscripció 2ª i NIF F-08.809.808. Intervé en qualitat de Director Comercial.

Reconeixent-se les parts amb capacitat legal i suficient per atorgar aquest Acord:

**EXPOSEN**

**I.-** Que l'Il·lustre Col·legi d'Advocats de Tarragona (ICAT), ostenta la representació professional dels col·legiats i manté les oportunes relacions amb els organismes públics i privats, a efectes de promoure i impulsar l'ús i aprofitament dels serveis d'interès general, així com informar i formar contínuament sobre aquells aspectes que puguin ser necessaris o d'interès per als advocats.

**II.-** Que la Caja de Arquitectos, S. Coop. de Crédito (Arquia Banca), és una entitat financera creada el 2 de març de 1.983 amb l'objectiu d'atendre les necessitats específiques de estalvi i crèdit dels professionals.

Des de la seva creació, Arquia Banca realitza i fomenta el crèdit cooperatiu, servint a les necessitats financeres de les cooperatives associades i dels seus associats, així com la finançament d'operacions encaminades a la millora social dels seus components. Especialitzada en un inici en la problemàtica financera dels arquitectes, Arquia ofereix als professionals les millors condicions econòmiques de retribució i costos de diners, en lliure competència amb bancs i caixes d'estalvi.

**III.-** Que l'Il·lustre Col·legi d'Advocats de Tarragona i Arquia Banca, estan interessats a crear un marc de col·laboració i comunicació específic adreçat a la totalitat dels col·legiats amb la finalitat de donar a conèixer l'oferta comercial d'Arquia Banca.

**IV.-** Que les parts es reconeixen amb capacitat suficient per signar aquest Acord de Col·laboració que s'inscriu en l'entorn de la política de suport a l'actuació professional dels col·legiats.

**V.-** Que a la vista de l'anteriorment exposat, les parts intervinents en aquest acte formalitzen el present Acord de Col·laboració que es regirà per les següents:

## CLÀUSULES

### PRIMERA.- OBJECTE

L'objecte d'aquest acord és establir un marc de col·laboració entre Arquia Banca i l'Il·lustre Col·legi d'Advocats de Tarragona per facilitar als col·legiats el coneixement, funcionalitats i avantatges de l'oferta comercial de l'entitat bancària.

### SEGONA.- BENEFICIARIS

L'Il·lustre Col·legi d'Advocats de Tarragona i els seus empleats, els seus associats/col·legiats, familiars de primer grau i empleats d'aquests associats/col·legiats podran accedir als productes i serveis financers oferts per Arquia Banca, en les condicions que figuren en l'ANNEX I d'aquest Conveni.

### TERCERA.- ESQUEMA DE COL·LABORACIÓ

L'Il·lustre Col·legi d'Advocats de Tarragona i Arquia Banca desenvoluparan de forma conjunta les actuacions que siguin necessàries per donar a conèixer l'oferta del Arquia Banca per als col·legiats, col·laborant en cada moment en la forma que millor s'ajusti als objectius d'aquest acord i desenvolupant accions informatives dels productes financers que consistiran en:

- Banner o publicidad d'Arquia Banca en la web del Col·legi: [www.icatarragona.com](http://www.icatarragona.com)
- L'Il·lustre Col·legi publicarà a la web col·legial la signatura del nou Conveni signat amb Arquia Banca i dels avantatges que ofereix als seus col·legiats.
- Publicitat de Arquia Banca a la Revista de l'Il·lustre Col·legi durant l'any de duració de l'acord.
- Presència d'Arquia Banca amb el Stand i material publicitari, a les principals sessions de formació que realitzi l'Il·lustre Col·legi, com poden ser: jornades de formació i d'altres programes col·legials de formació, on Arquia Banca tindrà presència mitjançant logos publicitaris, segons acordin les parts.

- L'Il·lustre Col·legi disposarà de fulletons o informació comercial d'Arquia Banca a la seu del Col·legi, per les noves incorporacions i per qualsevol col·legiat interessat.
- L'Il·lustre Col·legi enviarà comunicat per la via que tinguin establerta informant als col·legiats de l'acord signat i l'oferta comercial d'Arquia Banca.
- L'Il·lustre Col·legi posarà a la disposició d'Arquia Banca una sala d'actes de forma gratuïta una vegada a l'any.

#### **QUARTA. PROMOCIONS COMERCIALS**

Arquia Banca comunicarà a l'Il·lustre Col·legi d'Advocats de Tarragona totes les accions comercials i com a entitat promotora es farà càrrec de les despeses que es derivin de les promocions comercials que es duguin a terme.

L'ICAT col·laborarà en les accions informatives a través dels canals de comunicació habituals amb els seus col·legiats.

Com a contraprestació a aquest suport per part de l'ICAT, el Arquia Banca satisfarà al Col·legi amb caràcter anual l'import de 3.000 € (Impostos no inclosos) durant la vigència de l'acord.

#### **CINQUENA.- SEGUIMENT DE L'ACORD.**

L'Il·lustre Col·legi d'Advocats de Tarragona podrà sol·licitar a Arquia Banca l'estudi d'altres productes i serveis financers que, tot i que no estiguin inclosos en l'oferta existent, puguin resultar interessants per al col·lectiu. Amb aquest propòsit, es convocaran reunions de treball entre les parts contractants per tal d'estudiar les sol·licituds esmentades, entenent que és intenció de les parts contractants aconseguir i mantenir una oferta competitiva que s'acomodi a les necessitats del col·lectiu a qui va dirigit i incrementar la qualitat i prestacions de l'acord.

#### **SISENA.- COMUNICACIONS.**

Les parts assenyalen a l'efecte de comunicacions els domicilis i persones següents:

- Il·lustre Col·legi d'Advocats de Tarragona: Sra. Luisa Flores Montes, amb domicili a, C.Enric d'Ossó, núm. 1, 2n, 43005 Tarragona, Tel. 977 21 23 60, e-mail [comptabilitat@icatarragona.com](mailto:comptabilitat@icatarragona.com).
- Caja de Arquitectos, S. Coop. de Crédito (Arquia Banca): Sr. Josep Baiges Borràs, amb domicili a Carrer Enginyer Cabestany 3, CP 43001. Tel. 977598996 e-mail: [josep.baiges@arquia.es](mailto:josep.baiges@arquia.es).

Les comunicacions podran realitzar-se a través de qualsevol mitjà que permeti tenir constància de la seva recepció per l'altra part. Qualsevol modificació en els domicilis o en els sistemes de comunicació identificats en el present Acord, haurà de ser notificada immediatament a l'altra part.

#### **SETENA.- JURISDICCIO.**

Davant possibles desavinences relacionades amb el contingut i compliment del present Acord, les parts estableixen que aquestes es resoldran mitjançant l'arbitratge del Tribunal Arbitral de Tarragona i en conseqüència els intervinents fan constar expressament el seu compromís de donar compliment al laude arbitral que, en el seu cas, es dicti.

#### **VUITENA.- PERÍODE DE VIGÈNCIA I RESOLUCIÓ.**

Aquest Acord és vigent des de data 1 de gener de 2018, pactant-se el fi d'aquesta el 31 de desembre de 2018, llevat que les parts, de comú acord, convinguin la seva pròrroga per escrit signat per totes dues.

#### **NOVENA.- AUTORITZACIÓ PUBLICACIÓ WEB**

En el cas que alguna de les parts, en virtut del present conveni, pugui tenir accés a dades de caràcter personal de l'altra, ambdues es comprometen a mantenir la confidencialitat de les mateixes, de conformitat amb el que disposa el Reglament (UE) 2016/679 General de Protecció de Dades de Caràcter Personal.

L'entitat firmant, autoritza a utilitzar el nom de la companyia en accions de comunicació, promoció i difusió del conveni subscrit, així com a publicar-lo en les corresponents seues electròniques o pàgines web, per al coneixement general a tots els grups d'interès.

I en prova de conformitat, ratificant la totalitat del contingut, el signen les parts signen, en duplicat i a un sol efecte, en la data i ciutat assenyalades a l'encapçalament.



Sr. Manel Albiac Cruixent  
Il·lustre Col·legi de  
Advocats de Tarragona

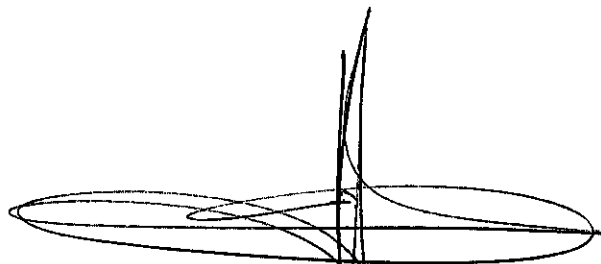

Sr. Jordi Gumà Girona  
Arquia Banca



## crèdit professional

### Les teves necessitats de tresoreria cobertes

- **Finançament a mida** per a les necessitats canviants de tresoreria.
- **Flexibilitat i agilitat** per a la teva activitat de negoci.
- **Operativa en compte corrent** amb admissió de tota mena de càrrecs i abonaments.

---

#### Condicions<sup>1</sup>

- Fins a 15.000 euros.
- Termini: 1 any.
- Comissió d'obertura: **0%**.
- Comissió sobre el saldo mitjà no disposat: 0,25% trimestral.
- Liquidació d'interessos trimestral.
- Tipus d'interès: 2,5% fix. TAE: 2,52%<sup>2</sup>

---

(1) Amb intervenció notarial. Subjecte als criteris de risc de l'entitat. Per a noves operacions o increments de límits.

(2) Exemple per a un crèdit a un any de 15.000 € disposats des del primer dia i amb amortització total al venciment. TIN: 2,5%. TAE: 2,52%.

*Condicions en vigor des del 26.04.2018, vàlides fins a un nou canvi de tarifes.*

**arquia** banca  
caixa advocats

# FondSelect

## Analitzem la vostra inversió en fons

Digueu-nos quin fons o quins fons teniu i rebreu un informe complet i gratuït.

Voleu provar un servei de qualitat?

Des de PROFIM, grup Arquia Banca, us oferim un informe complet i gratuït del vostre fons o cartera de fons, amb una clara explicació de com s'estructura la vostra inversió.

També compararem la vostra inversió amb altres fons per veure com s'han comportat tots i us lliurarem el resultat.

Tot això, adaptat a la situació actual de mercat i a la documentació aportada.

Porteu-nos ara informació del fons o els fons que tingueu i aprofiteu l'oportunitat que us oferim per aconseguir un informe de qualitat.

El nostre principal objectiu serà millorar la visió de les vostres inversions i demostrar-vos la nostra capacitat perquè en algun moment valoreu ser assessorat per professionals de la inversió.

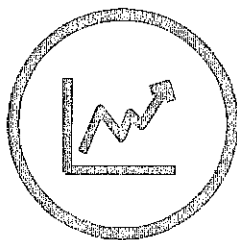

**Indiqueu-nos quin fons o quins fons teniu.**

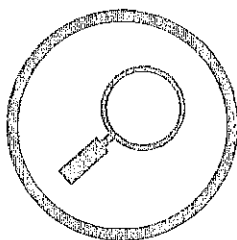

**Analitzem i comparem amb altres fons.**

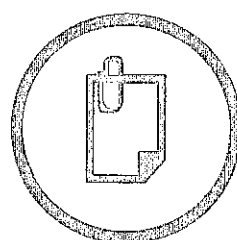

**Rebreu un informe comparatiu de la vostra inversió actual**

Aquest servei no constitueix un assessorament financer personalitzat, i tampoc cap obligació d'un seguiment posterior o consecució d'un resultat en concret.

**www.arquia.com**

ARQUIA BANCA ES MARCA COMERCIAL DE CAJA DE ARQUITECTOS S. COOP. DE CRÉDITO

20180501

**arquia** banca  
caixa advocats



## **préstec inversió**

**per finançar la teva activitat professional o les teves necessitats particulars**

Si ets professional liberal o tens una societat professional, Arquia Banca t'ofereix el finançament que necessites en condicions molt especials.

Aprofita també aquestes condicions en les teves necessitats particulars.

---

### **Condicions<sup>1</sup>**

- Fins a 30.000 euros.
- Termini màxim: 5 anys.
- Tipus d'interès: fix al 4,90% TIN. TAE: 5,01%<sup>2</sup>.
- Comissió d'obertura: 0%.
- Compensació per desistiment: 0%.

---

(1) Amb intervenció notarial. Subjecte als criteris de risc de l'entitat.

(2) Exemple per a un préstec de 30.000 € a 5 anys. Tipus d'interès: 4,90% TIN. TAE 5,01%. Quota mensual 564,76 €. Import total carregat 33.885,60 €.

*Condicions en vigor des del 27.04.2018, vàlides fins a un nou canvi de tarifes.*



# Torn d'ofici

Anticipa els ingressos acreditats i pendents de cobrar del torn d'ofici i assistència al detingut a través d'un compte de crèdit.

---

## Condicions<sup>1</sup>

- Tipus d'interès:
  - Fins a 3.000€ al 0% TIN  
3,42%<sup>2</sup> TAE per a 3.000€; 7,02%<sup>2</sup> TAE per a 1.500€
  - A partir de 3.000€ al 4,75% TIN  
6,52%<sup>2</sup> TAE per a 6.000€; 7,42%<sup>2</sup> TAE per a 4.000€
- 90% de l'import pendent acreditat
- Termini: 6 mesos.
- Comissió d'obertura: Comissió Fixa 50€
- Comissió per no disposició: 0%

---

(1) Sense intervenció notarial. Subjecte als criteris de risc de l'entitat.

(2) Exemple per a un crèdit de 3.000€ a 6 meses a tipus fix del 0% amb una comissió d'obertura de 50€, totalment disposat des del primer dia. TIN: 0%. TAE: 3,42%. Import total meritat 3.050€

Exemple per a un crèdit de 1.500€ a 6 meses a tipus fix del 0% amb una comissió d'obertura de 50€, totalment disposat des del primer dia. TIN: 0%. TAE: 7,02%. Import total meritat 1.550€

Exemple per a un crèdit de 6.000€ a 6 meses a tipus fix del 4,75% amb una comissió d'obertura de 50€, totalment disposat des del primer dia. TIN: 4,75%. TAE: 6,52%. Import total meritat 6.190,85€

Exemple per a un crèdit de 4.000€ a 6 meses a tipus fix del 4,75% amb una comissió d'obertura de 50€, totalment disposat des del primer dia. TIN: 4,75%. TAE: 7,42%. Import total meritat 4.143,90€

Condicions vigents des de 30.04.2018, vàlides fins a nou canvi de tarifes.



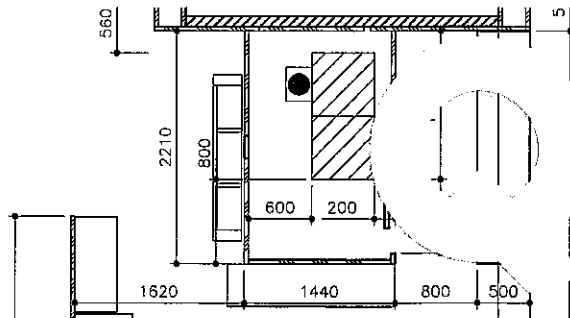

# hipoteca variable

Premiem la teva fidelitat,  
beneficia't d'unes excel·lents  
condicions hipotecàries.

## Tipus d'interès<sup>(1)</sup>

	Període inicial	Anys següents	TAE variable
Des d'	1,25% TIN	EURIBOR + 1,00%	Des d' 1,47% <sup>(2)</sup>

## Condicions

- **Import màxim:** fins al 80% <sup>(3)</sup>
- **Termini màxim:** 30 anys.
- **Comissió d'obertura:** 1% (mínim 600 €).
- **Compensació per desistiment:**  
0,5% 5 primers anys, 0,25% resta del termini.

(1) Tipus calculats amb la bonificació màxima aplicable de 0,75 punts percentuals. Els productes de contractació opcional que ofereixen bonificació són:

- **Assegurança de vida, bonificació de 0,50 punts percentuals** per la contractació amb mediació d'Arquiseguros, corredoria d'assegurances de Caja Arquitectos, SA, d'aquesta assegurança amb cobertura de la totalitat de l'import del préstec.
- **Assegurança de la llar, bonificació de 0,25 punts percentuals** per la contractació amb mediació d'Arquiseguros, corredoria d'assegurances de Caja Arquitectos, SA, de l'assegurança corresponent amb la cobertura del continent per un import igual al valor de taxació de l'immoble (exclòs el valor del sòl) i del contingut per un import mínim de 20.000 euros.
- **Fons d'inversió, bonificació de 0,50 punts percentuals** pel manteniment d'un volum en fons igual o superior al 50% del capital pendent de la hipoteca.
- La bonificació màxima acumulable i aplicable serà de 0,75 punts percentuals.
- Totes les bonificacions seran objecte de revisió anual.

(2) Calculada per a una operació de préstec hipotecari per a la compra d'habitatge habitual de 140.000 €, préstec per un import no superior al 80% del valor de l'habitatge i a 30 anys. Per al càlcul s'han tingut en compte: cost verificació registral (30,05 €); taxació de l'immoble per valor de taxació de 175.000 € (300 €); IAJD per a Madrid 1.732,50 €, l'IAJD varia per a cada CA; gestoria (330 €); assegurança multirisc de la llar durant 30 anys (141,47 €/any), i assegurança de vida durant 30 anys (181,62 €/any, calculada per a un import de 140.000 € de principal per a un home de 31 anys amb defunció i incapacitat absoluta).

Índex de revisió Euribor a 1 any, segons publicació al BOE. Últim tipus publicat: -0,191% (BOE 2/03/18).. Revisió anual. Quotes mensuals. La TAE variable es calcula amb la hipòtesi que els índexs de referència no varien. Per tant, la TAE variable variarà en cada revisió i en funció de l'import i el termini. El tipus aplicat durant el període variable (euribor + 1%) no serà mai inferior al 0%.

(3) fins al 80% del valor en el cas de 1a residència, agafant com a referència el més baix entre el valor de compra i el de taxació.

Condicions en vigor des de 06.03.2018, vàlides fins a nou canvi de tarifes.