

arquia banca
caixa advocats

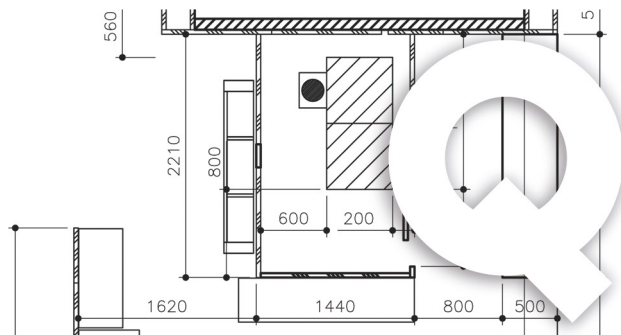

hipoteca variable

Premiem la teva fidelitat,
beneficia't d'unes excel·lents
condicions hipotecàries.

Tipus d'interès⁽¹⁾

Període inicial	Anys següents	TAE variable
Des d' 1,25% TIN	EURIBOR + 1,00%	Des d' 1,47% ⁽²⁾

Condicions

- **Import màxim:** fins al 80% ⁽³⁾
- **Termini màxim:** 30 anys.
- **Comissió d'obertura:** 1% (mínim 600 €).
- **Compensació per desistiment:**
0,5% 5 primers anys, 0,25% resta del termini.

(1) Tipus calculats amb la bonificació màxima aplicable de 0,75 punts percentuals. Els productes de contractació opcional que ofereixen bonificació són:

- **Assegurança de vida, bonificació de 0,50 punts percentuals** per la contractació amb mediació d'Arquiseguros, corredoria d'asseguradores de Caja Arquitectos, SA, d'aquesta assegurança amb cobertura de la totalitat de l'import del préstec.
- **Assegurança de la llar, bonificació de 0,25 punts percentuals** per la contractació amb mediació d'Arquiseguros, corredoria d'asseguradores de Caja Arquitectos, SA, de l'assegurança corresponent amb la cobertura del continent per un import igual al valor de taxació de l'immoble (exclòs el valor del sòl) i del contingut per un import mínim de 20.000 euros.
- **Fons d'inversió, bonificació de 0,50 punts percentuals** pel manteniment d'un volum en fons igual o superior al 50% del capital pendent de la hipoteca.
- La bonificació màxima acumulable i aplicable serà de 0,75 punts percentuals.
- Totes les bonificacions seran objecte de revisió anual.

(2) Calculada per a una operació de préstec hipotecari per a la compra d'habitatge habitual de 140.000 €, préstec per un import no superior al 80% del valor de l'habitatge i a 30 anys. Per al càlcul s'han tingut en compte: cost verificació registral (30,05 €); taxació de l'immoble per valor de taxació de 175.000 € (300 €); IAJD per a Madrid 1.732,50 €, l'IAJD varia per a cada CA; gestoria (330 €); assegurança multirisc de la llar durant 30 anys (141,47 €/any), i assegurança de vida durant 30 anys (181,62 €/any, calculada per a un import de 140.000 € de principal per a un home de 31 anys amb defunció i incapacitat absoluta).

Índex de revisió Euribor a 1 any, segons publicació al BOE. Últim tipus publicat: -0,191% (BOE 2/03/18).. Revisió anual. Quotes mensuals. La TAE variable es calcula amb la hipòtesi que els índexs de referència no varien. Per tant, la TAE variable variarà en cada revisió i en funció de l'import i el termini. El tipus aplicat durant el període variable (euribor +1%) no serà mai inferior al 0%.

(3) fins al 80% del valor en el cas de 1a residència, agafant com a referència el més baix entre el valor de compra i el de taxació.

Condicions en vigor des de 06.03.2018, vàlides fins a nou canvi de tarifes.